

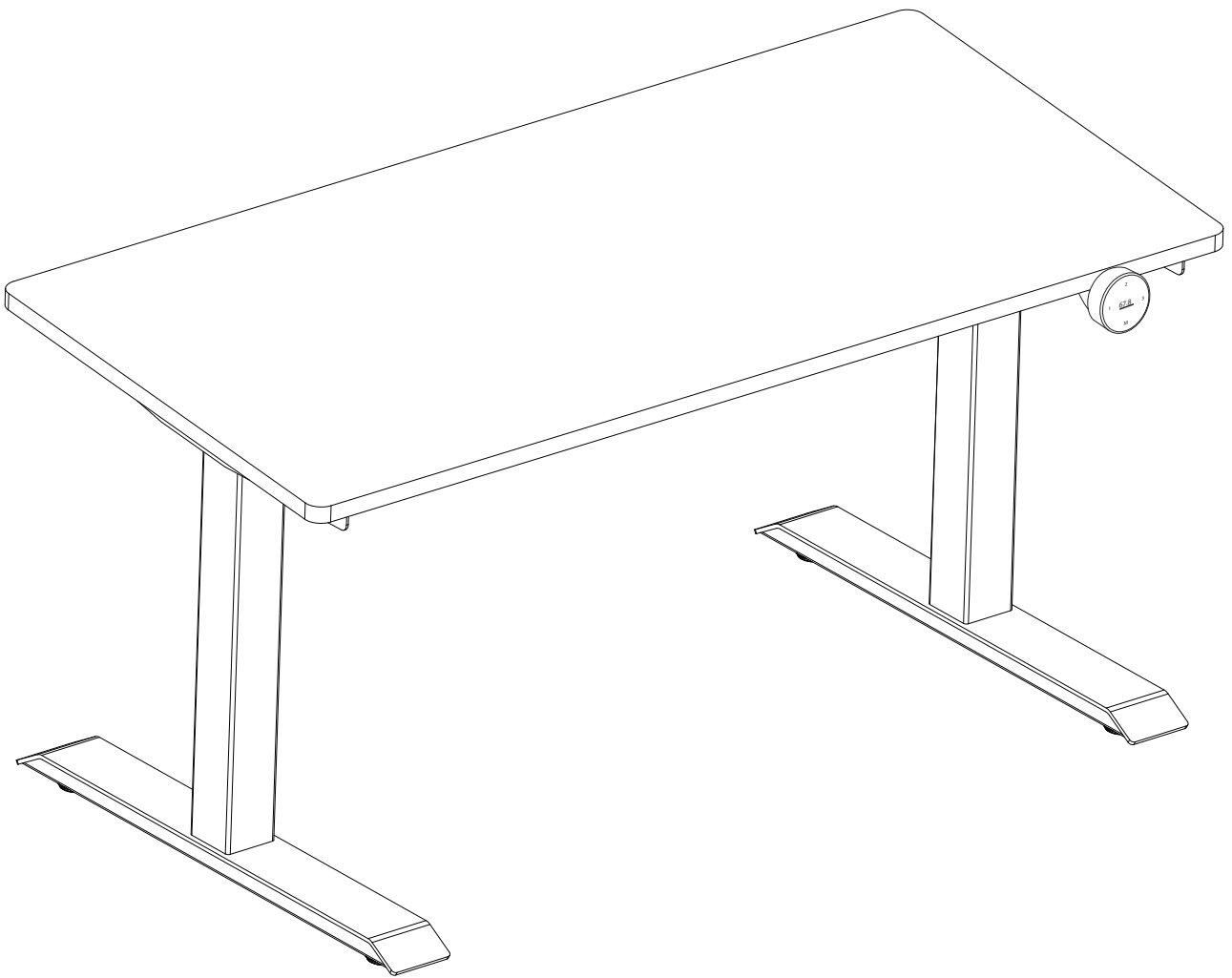

Hướng dẫn lắp đặt

# BÀN NÂNG HẠ HYPERWORK ATLAS



Model  
**DP-01**

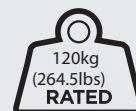



Tài liệu hướng dẫn được cung cấp bởi HyperWork Việt Nam.  
Nếu bạn phát hiện ra sai sót vui lòng liên hệ chúng tôi  
qua website <https://www.hyperwork.vn>





Trước khi bạn lắp đặt sản phẩm, hãy đọc kỹ sách hướng dẫn lắp đặt. Nếu bạn không hiểu vấn đề gì, hãy liên lạc với chúng tôi.

---



## Cảnh báo

1. Để đảm bảo độ bền cho sản phẩm, không nên để đồ quá trọng lượng cho phép.
2. Làm theo đúng hướng dẫn lắp đặt để đảm bảo sự chắc chắn, tránh rơi vỡ sản phẩm hoặc làm người sử dụng bị thương.
3. Sử dụng các phụ kiện và dụng cụ lắp đặt được thiết kế đúng kích thước cho sản phẩm.
4. Để phụ kiện và dụng cụ lắp đặt ở xa tầm tay trẻ em.
5. Để đảm bảo độ bền của sản phẩm, chỉ lắp đặt và sử dụng trong phòng, không mang ra ngoài trời.

### Bảo dưỡng:

Cách một quãng thời gian (khoảng 3 tháng/lần), hãy kiểm tra độ chắc chắn của các ốc và khớp nối của sản phẩm. Nếu có vấn đề hãy đổi phụ kiện kèm theo hoặc gia cố lại.

### Trước khi lắp đặt:

1. Các vị trí lỗ, kích cỡ, trọng lượng của đồ vật phải phù hợp với tiêu chuẩn của giá đỡ, nếu không có lỗ lắp đặt thì không lắp được giá đỡ này.
2. Hãy lắp đặt cẩn thận tránh làm gãy chốt cài



1. CHÚ Ý TRƯỚC KHI LẮP ĐẶT .... 1
2. LƯU Ý KHI LẮP ĐẶT ..... 2
3. LINH KIỆN ĐI KÈM .....3
4. LẮP ĐẶT .....4

Trước khi bạn lắp đặt sản phẩm, hãy đọc kỹ sách hướng dẫn lắp đặt. Nếu bạn



# CHÚ Ý TRƯỚC KHI LẮP ĐẶT



Đảm bảo không có vật cản phía trên và phía dưới mặt bàn trong quá trình nâng - hạ. Không kê bàn quá sát so với tường. Đảm bảo giữa bàn và tường có một khoảng hở nhỏ. Đảm bảo dây của các thiết bị đủ dài cho quá trình nâng - hạ.



**WARNING**

**Pinch Point**  
Keep hands and fingers clear.



Không để trẻ nhỏ lại gần bàn nâng hạ để tránh các tai nạn không đáng có



Hạn chế để các linh kiện điện tử của bàn tiếp xúc vs chất lỏng, tránh chập, cháy



Không đứng hoặc ngồi trên khung bàn



Không nằm hoặc bò dưới khung bàn



Không để các vật dụng có chiều cao vượt quá 51 cm dưới mặt bàn



Không tự ý tháo mở bất kì bộ phận nào của bàn: Chân bàn, động cơ, hộp điều khiển, hộp nguồn,...



## SỬ DỤNG/TRÁCH NHIỆM PHÁP LÝ

- Bàn nâng hạ sử dụng động cơ được thiết kế để sử dụng ở trong nhà, nơi khô ráo
- Bàn nâng hạ có thể tùy chỉnh được chiều cao để phù hợp với nhiều nhu cầu sử dụng
- Khách hàng vui lòng không sử dụng bàn nâng hạ vào các mục đích khác ngoài thiết kế của sản phẩm
- Trong mọi trường hợp, nhà sản xuất không chấp nhận yêu cầu bảo hành hoặc yêu cầu bồi thường trách nhiệm đối với thiệt hại do sử dụng hoặc xử lý khung bàn không đúng cách

# LƯU Ý LẮP ĐẶT

**5** min

Thời gian lắp đặt



2 người lắp đặt

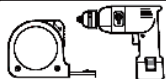

Công cụ lắp đặt

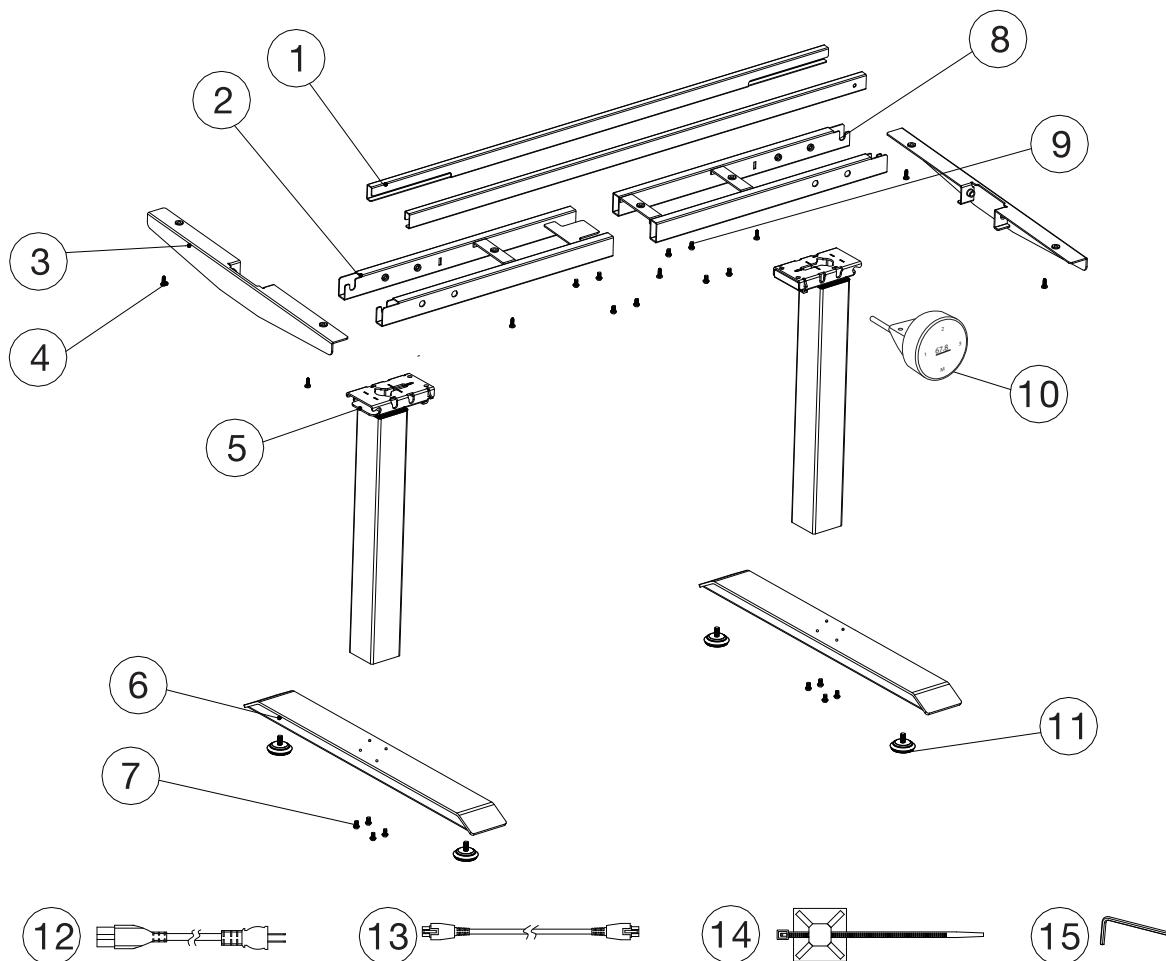

## Danh sách linh kiện

Parts		Quantity
1	Ray trung tâm	2
2	Khung bàn lắp đặt nhanh	1
3	Khung bên	2
4	ST5*0.8*16 ốc bắt vào mặt bàn	13
5	Trụ nâng hạ	2
6	Chân bàn	2
7	Ốc bắt trụ và chân bàn M6*16	8

Parts		Quantity
8	Khung ngang lắp đặt nhanh	1
9	Ốc cố định khung M6*10	8
10	Bộ điều khiển	1
11	Chân chống rung	4
12	Dây nguồn	1
13	Dây kết nối	1
14	Kẹp đi dây gắn bàn	4
15	Tua vít lục giác M4	1

# LINH KIỆN ĐI KÈM



① Ray trung tâm  
X2

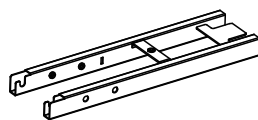

② Khung bàn lắp đặt nhanh  
X1

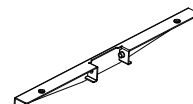

③ Khung bên  
X2

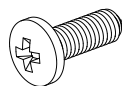

④ ST5\*0.8\*16 ốc bắt  
vào mặt bàn  
X13

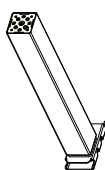

⑤ Trụ nâng hạ  
X2



⑥ Chân bàn  
X2



⑦ Ốc bắt trụ và chân bàn M6\*16  
X8

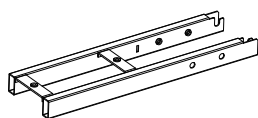

⑧ Khung ngang lắp đặt  
nhanh  
X1



⑨ Ốc cố định  
khung M6\*10  
X8

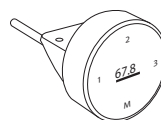

⑩ Bộ điều khiển  
X1



⑪ Chân chống rung  
X4

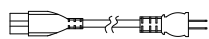

⑫ Dây nguồn  
X1



⑬ Dây kết nối  
X1



⑭ Kẹp đi dây gắn bàn  
X4



⑮ Tua vít lục giác M4  
X1

# LẮP ĐẶT

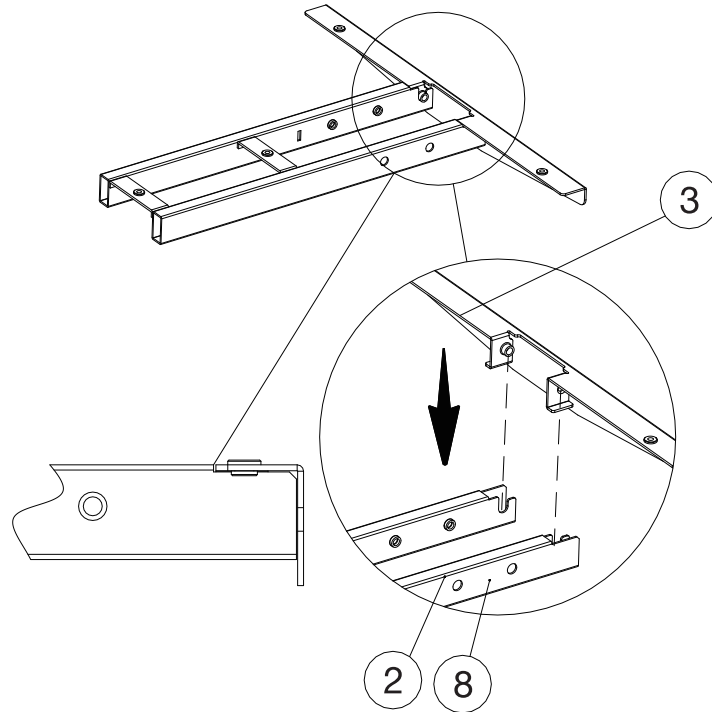

Bước 1: Lắp 2 khung bên (3) vào 2 khung lắp đặt nhanh (2) (8) theo chiều mũi tên. Mặt trên của khung bên (3) phải phẳng với khung.

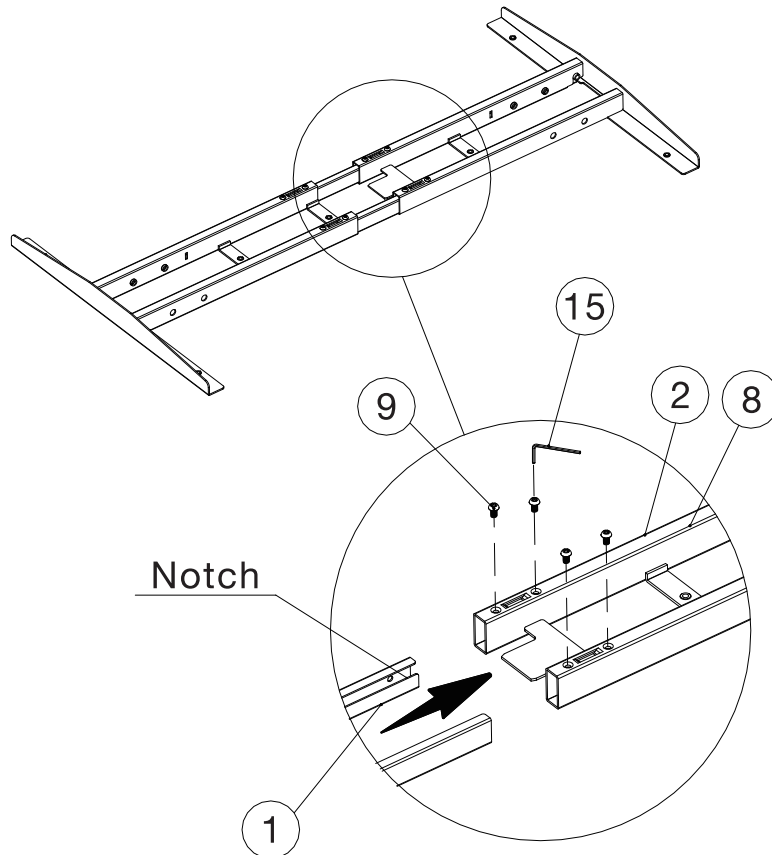

Bước 2: Kết nối ray trung tâm (1) vào khung lắp đặt nhanh (2) (8), lưu ý lắp đúng chiều ốc. Tinh chỉnh chiều dài theo ý muốn, sau đó dùng 8 ốc M4 cố định 2 phần này.

## LẮP ĐẶT

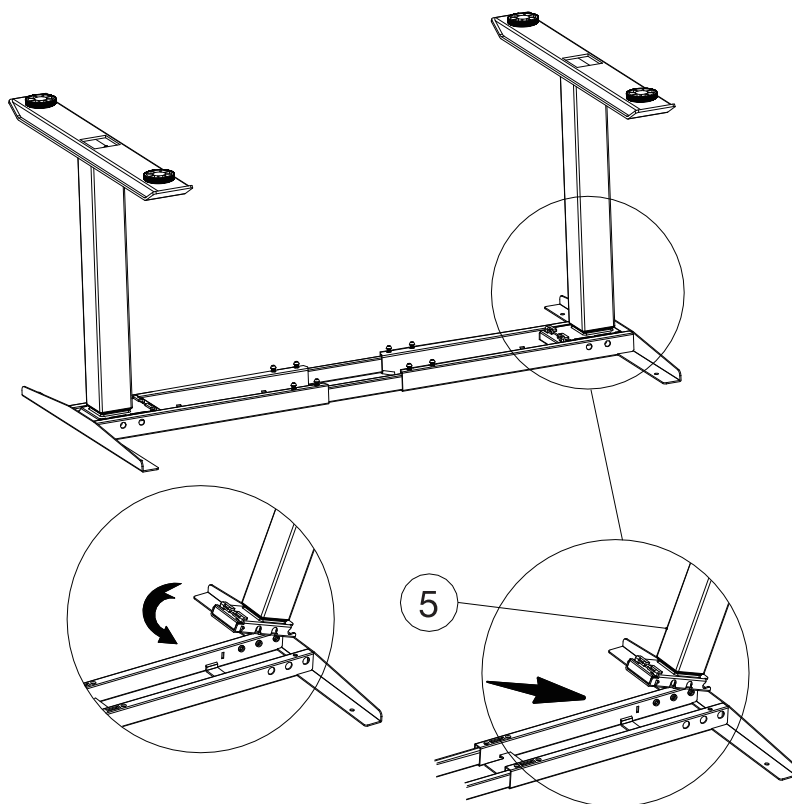

Bước 3: Lắp trụ nâng hạ vào khung đã lắp ở bước 2, ấn xuống cho đến khi nghe được tiếng "click" báo hiệu lẫy khóa đã được gài.

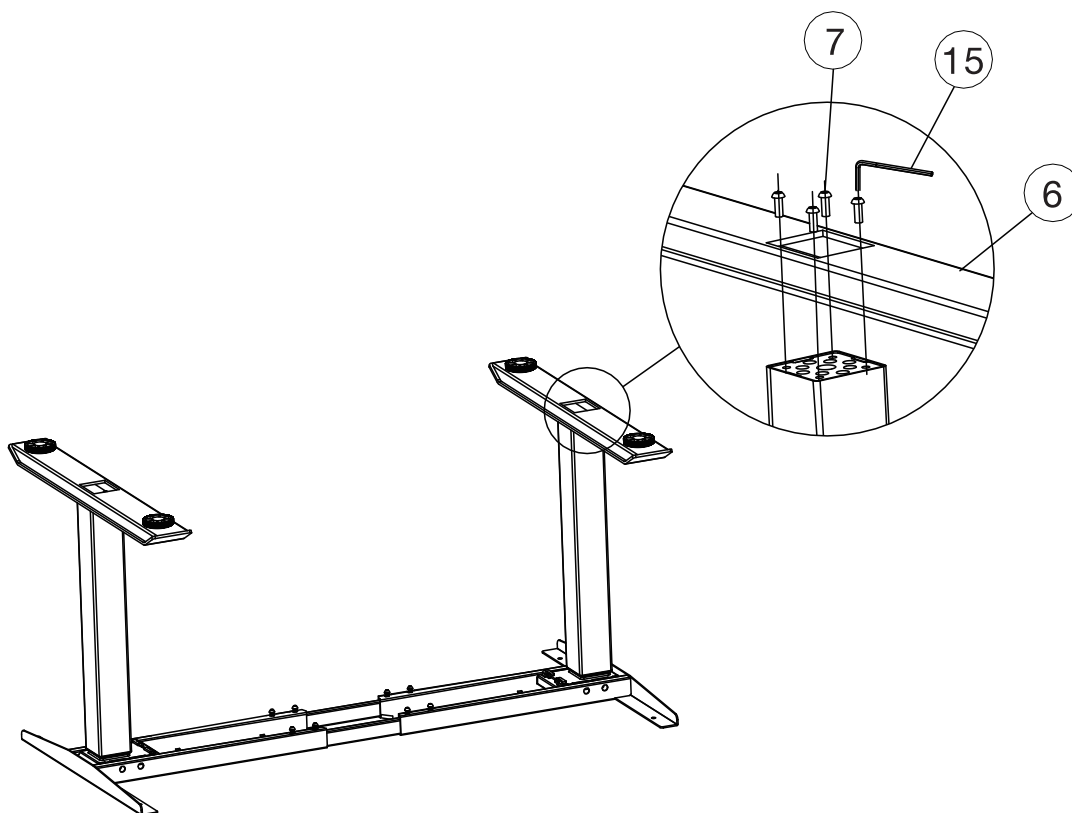

Bước 4: Lắp chân bàn (6) vào trụ nâng hạ (5), sử dụng ốc M6 (9) để cố định.

## LẮP ĐẶT

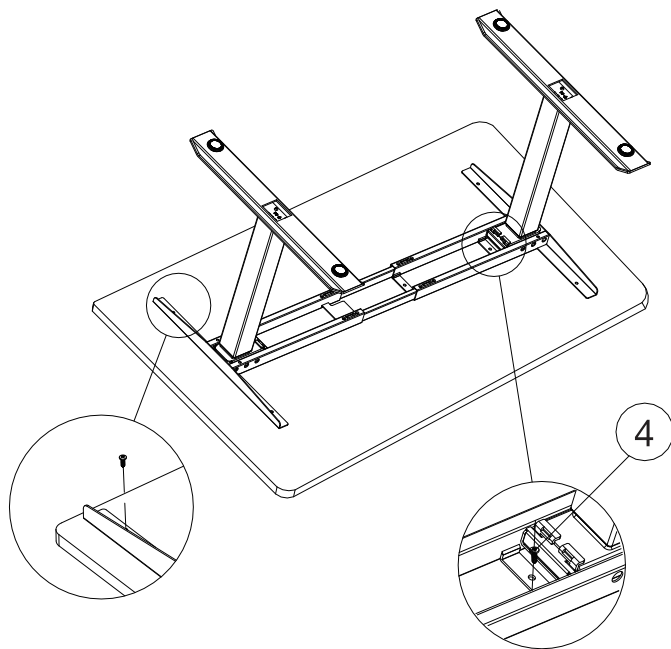

Bước 5: Lắp phần khung đã hoàn thiện vào mặt bàn được khoan lỗ sẵn của HyperWork. Nên để mặt bàn nằm dưới đất để dễ dàng thao tác. Sử dụng 4 ốc ST5\*16 (4) để cố định.

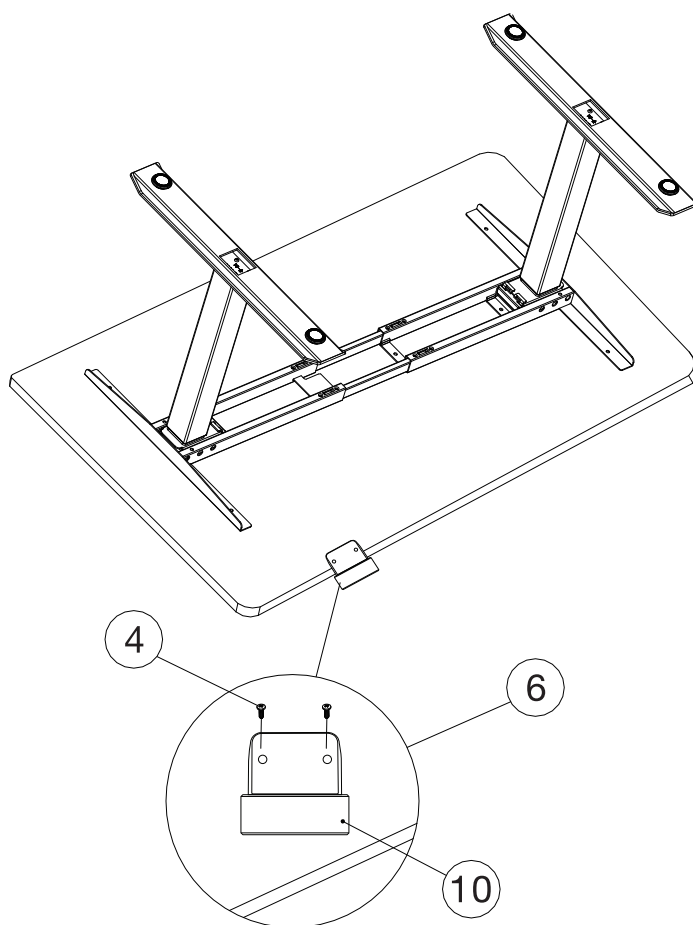

Bước 6: Lắp đặt bộ điều khiển vào mặt bàn, tiếp tục sử dụng ốc ST5\*16(4).

## LẮP ĐẶT

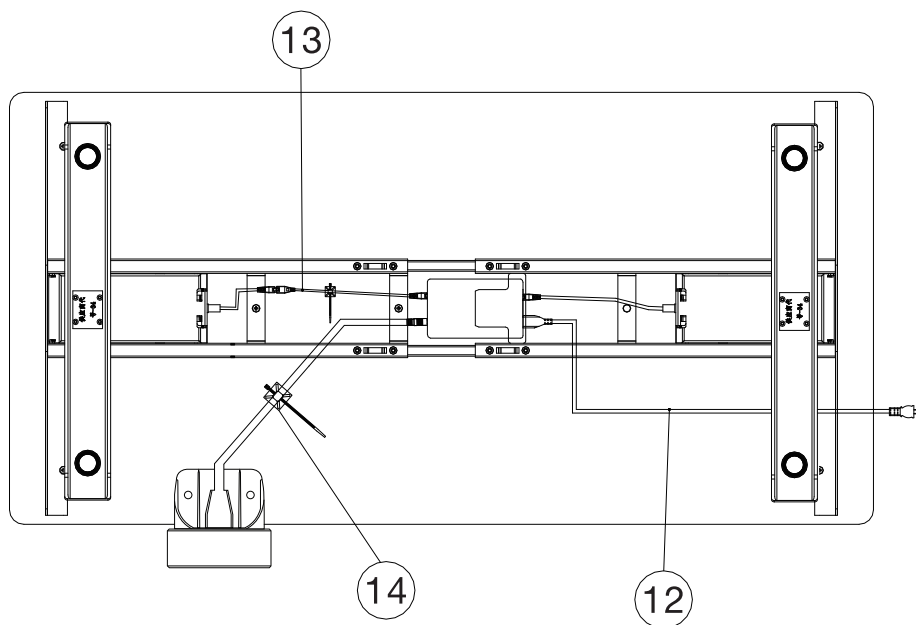

Bước 7: Kết nối động cơ, bộ nguồn và bộ điều khiển với nhau.

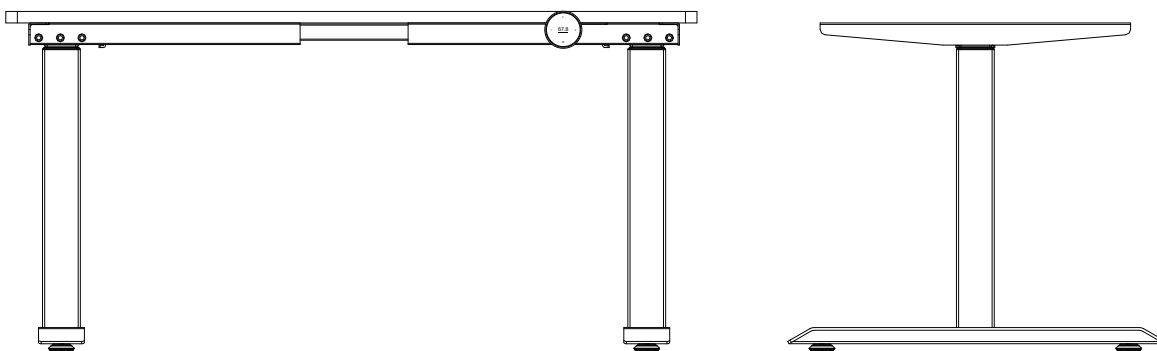

Bước 8: Sau khi đã hoàn thiện phần lắp đặt, xoay ngược toàn bộ theo đúng chiều, để bàn cố định và thẳng bằng trên mặt sàn. Reset bộ điều khiển theo hướng dẫn, sau đó bạn có thể sử dụng toàn bộ tính năng của bàn nâng hạ HyperWork.